

Identification Moule d'injection

Moule n° 12

Nombre d'empreintes	2
Forme empreinte 1	Cylindrique
Dimension empreinte 1	Diamètre 30 Hauteur 46
Forme empreinte 2	Cylindrique
Dimension empreinte 2	Diamètre 30 Hauteur 46

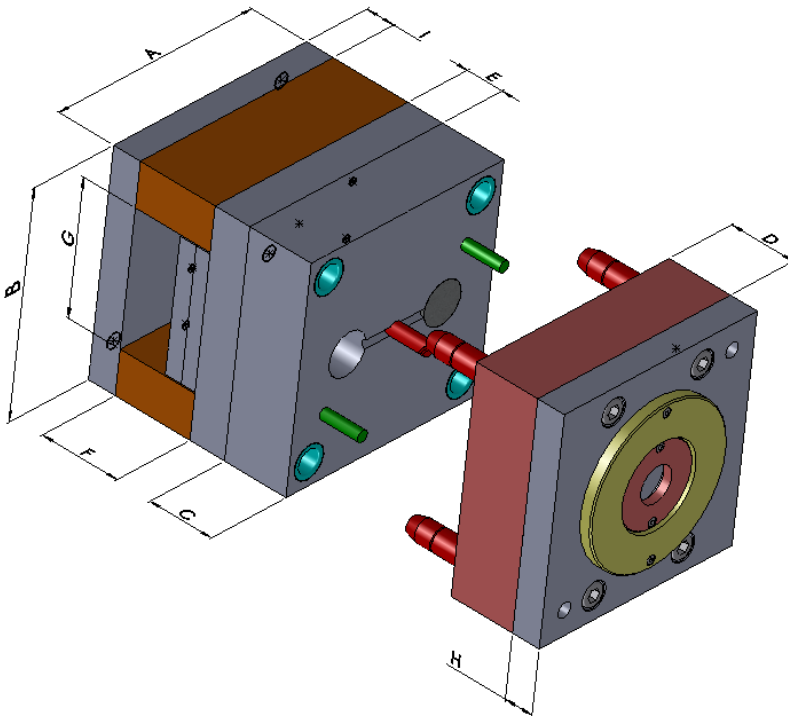

Caractéristiques	Valeurs
A : Largeur du moule	156
B : Hauteur du moule	156
C: Epaisseur Plaque mobile	46
D: Epaisseur Plaque fixe	46
E : Epaisseur Contre-plaque	26
F : Hauteur Entretoises	56
G : Espacement Entretoises	94
H : Epaisseur Semelle Inf.	20
I : Epaisseur Semelle Sup.	20

Etat du moule	Présent ?	
	Oui	Non
Plaques d'éjection	X	
Contre-plaque d'éjection	X	
Queue d'éjection	X	
Rappels d'éjecteurs	X	
Arrache carotte	X	
Buse d'injection	X	

Autres dimensions	Valeurs
Diamètre rappels d'éjecteurs	8
Diamètre Arrache carotte	10
Diamètre douille de centrage	16
Diamètre canal d'alimentation	6
Diamètre ext. buse injection	18

Toutes les dimensions sont données en mm

Identification Moule d'injection

Moule n°

Nombre d'empreintes	
Forme empreinte 1	
Dimension empreinte 1	
Forme empreinte 2	
Dimension empreinte 2	

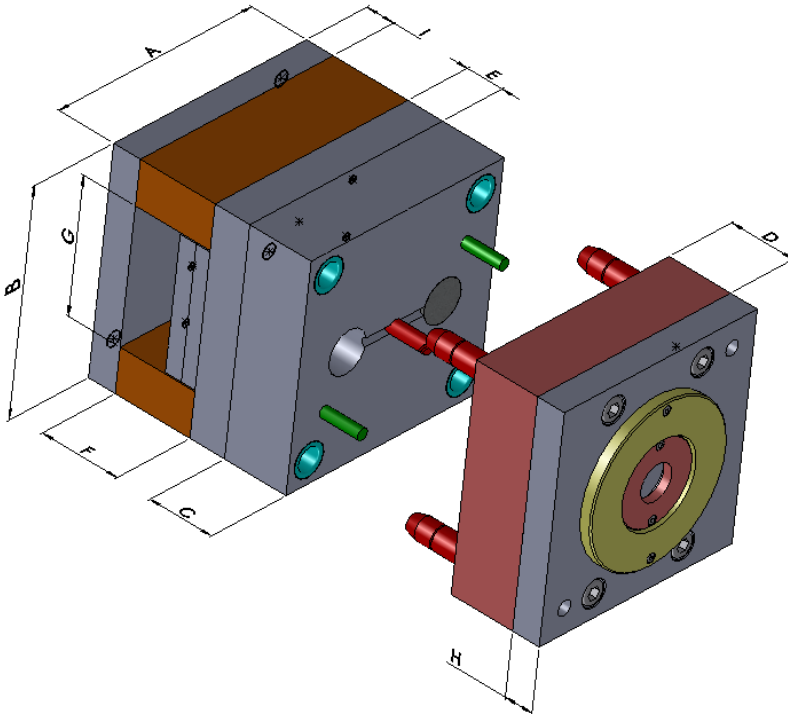

Caractéristiques	Valeurs
A : Largeur du moule	
B : Hauteur du moule	
C: Epaisseur Plaque mobile	
D: Epaisseur Plaque fixe	
E : Epaisseur Contre-plaque	
F : Hauteur Entretoises	
G : Espacement Entretoises	
H : Epaisseur Semelle Inf.	
I : Epaisseur Semelle Sup.	

Etat du moule	Présent ?	
	Oui	Non
Plaque d'éjection		
Contre-plaque d'éjection		
Queue d'éjection		
Rappels d'éjecteurs		
Arrache carotte		
Buse d'injection		

Autres dimensions	Valeurs

Toutes les dimensions sont données en mm

Moule	Nombre d'empreintes	Dimensions mm
1	1 piscine prismatique	Longueur Largeur 50 Hauteur 46
2	2 piscines cylindriques	Diam 50 x 46
3	2 piscines cylindriques	Diam 70 x 47
4	2 piscines cylindriques	Diam 60 x 47
5	1 piscine prismatique	Longueur Largeur 50 Hauteur 47
	1 piscine cylindrique	Diam 23 x 47
6	2 piscines cylindriques	Diam 29 x 46